

Technische Daten

**Öl / Luft - Kühlanlage
2.7803.2.□□ - □□.□□**

Größe 03 DS

Ausgabe 2008

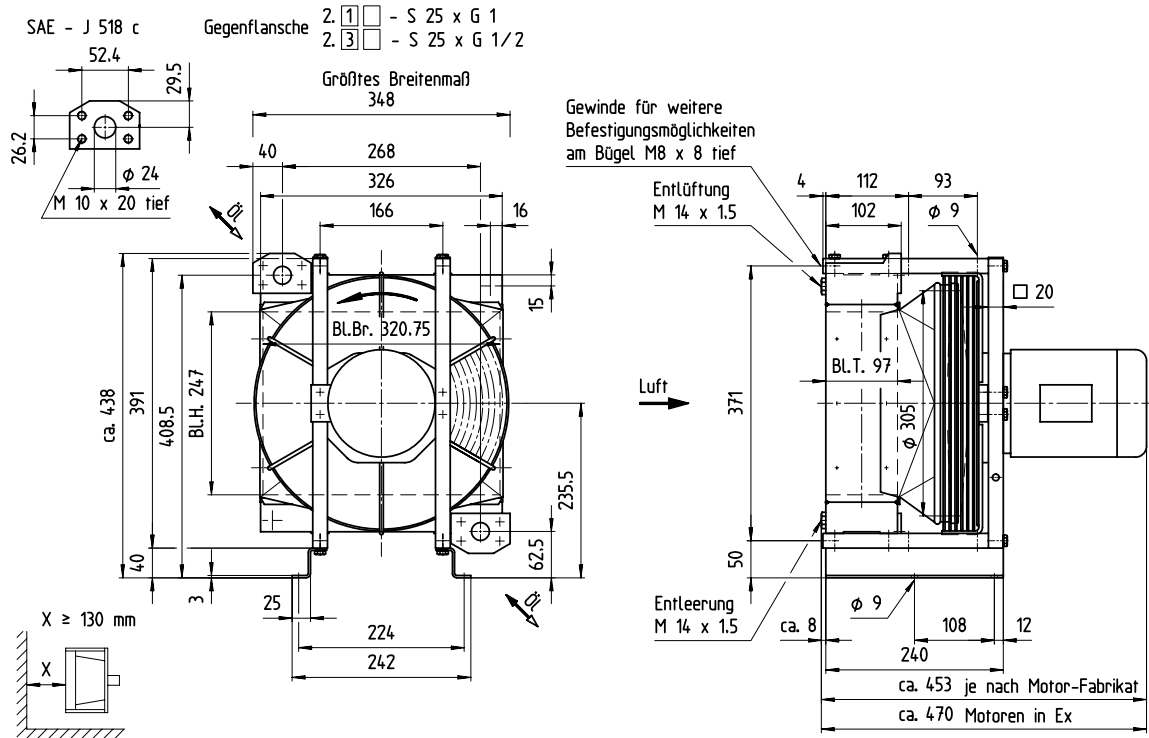

Anwendung: Kühlung von Öl, HFA, HFB, HFC, HFD - Flüssigkeiten bis $v \approx 100 \cdot 10^{-6} \text{ m}^2/\text{s}$ ($\hat{=} 100 \text{ cSt}$), Wasser/Glykol 65:35, keinesfalls Wasser ohne Korrosionsschutzmittel (min. 2 %). Kühlmittel: Luft.

Technische Daten	Typ	2.7803.2. -	81.	51.	31.
	Stirnfläche	m ²	0,08	0,08	0,08
	Ventilator-drehzahl	1/min	3000	1500	1000
	Ventilatorleistung	kW	0,45	0,1	0,06
	Luftdurchsatz	kg/s	0,6	0,25	0,16
	Lautstärke 1m/7m	dB(A)	84 / 72	70 / 58	59 / 47
	von 63 Hz bis 8000 Hz		< 8 Bel; < N 80	< 6 Bel; < N 60	< 6 Bel; < N 55
	E-Motor-Leistung	kW	0,55	0,37	0,25
	E-Motor-Baugröße		IM B14 C105 - 71	IM B14 C105 - 71	IM B14 C105 - 71
	Gesamtgewicht mit Motor	kg	22,6	22	22,3
Gewicht ohne Motor	kg	16	16	16	
Ölinhalt	l	2,7	2,7	2,7	

zul. Betriebsüberdruck: 16 bar
 zul.: Öl und Hydraulikflüssigkeiten 120 °C, Wasser/Glykol, Emulsion 90 °C
 bei Ex-Ausführung Öl 100 °C, Hydraulikflüssigkeiten 90 °C

Werkstoffe: Kühlerblock: Aluminium Ventilatorhaube: Kunststoff; bei Ex-Ausführung: Stahl
 Ventilator: Kunststoff Sonstiges: Stahl (galvanisch verzinkt)

Einbauhinweise: Unbedingt beachten: Typblatt, Betriebsanleitung
 Für unbehinderten Zu- und Abluftstrom sorgen. Aufstellungsraum be- und entlüften.
 Pulsierende Ölströme und Druckspitzen vermeiden.

Typnummer: **2 . 7 8 0 3 . 2 . □□ - □□ . □□**

Anlagengröße Variantenzahlnummer
 Flusszahl (Normal: 1, bei geringem Ölstrom: 3) Ventilator-Antriebsart und
 Lage der Ölanschlüsse, Luftrichtung, Anstrich Ventilator-Drehzahl

Zubehör	im Preis	2 SAE – Gegenflansche mit Dichtungen und Schrauben
	gegen Mehrpreis	Filtermatten für Öl / Luft - Kühlanlagen Temperatur – Begrenzer zum Tankeinbau
Leistung	siehe Rückseite	



Echterdinger Straße 111
 D-70794 Filderstadt
 Tel. (0711) 707082-0
 Fax (0711) 707082-19

Einleitung

Gegeben:

Verlustleistung P_V [kW]
 Ölstrom $\dot{V}_{Öl}$ [l/min]
 max. zulässige Öltemperatur $t_{ÖIE}$ [°C]
 Kühllufttemperatur t_{LE} [°C]

Daraus errechnet sich:

Eintritts - Temperatur - Differenz
 $ETD = t_{ÖIE} - t_{LE}$ [K]
 Spezifische Kühlleistung bei ETD = 1 K
 $P_{01} = \frac{P_V}{ETD}$ [kW/K]

Bei Hydraulikanlagen ist die Verlustleistung ca. 20 – 25 % der Antriebsleistung

Leistungsdiagramm

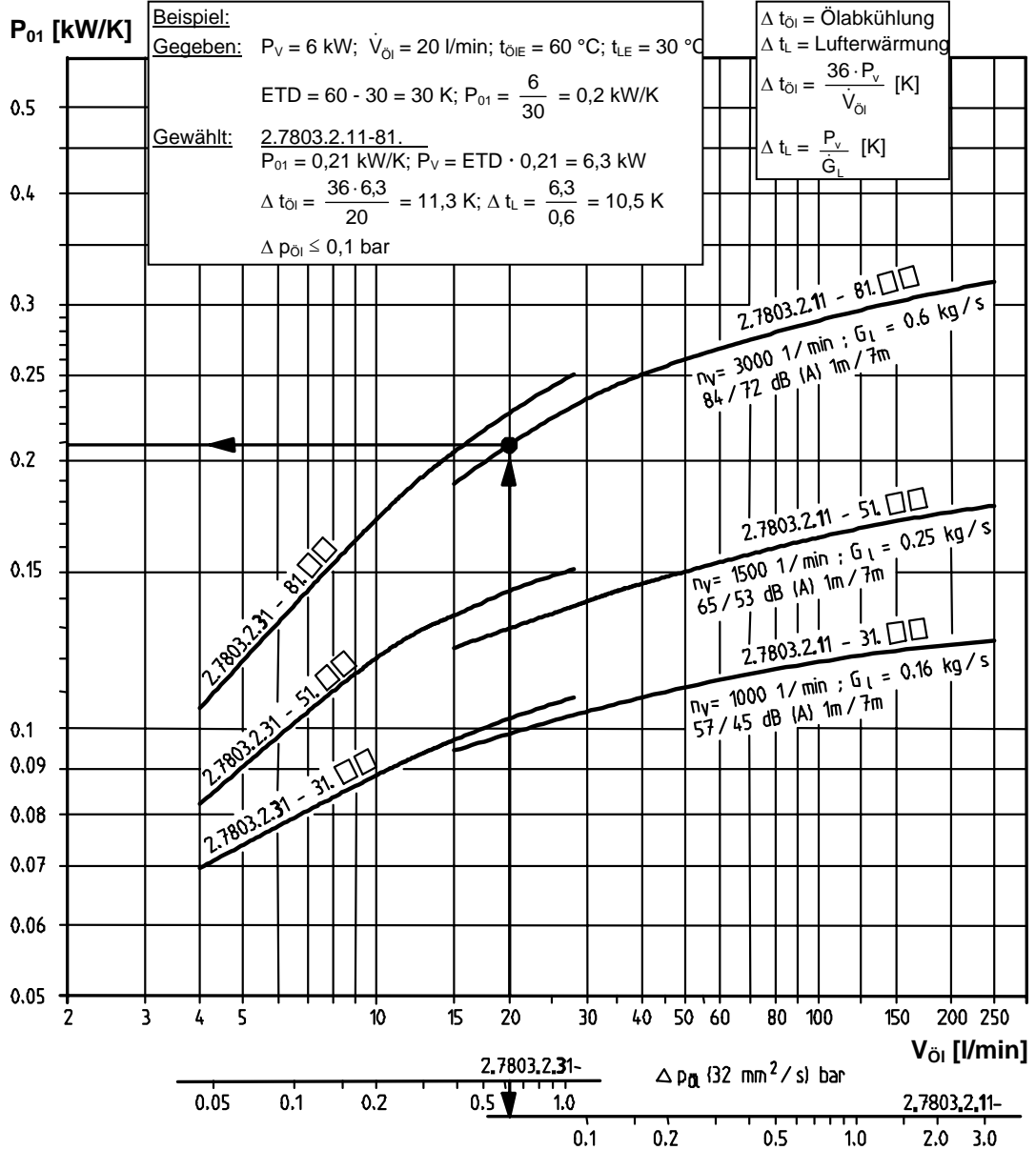

$\Delta p_{ÖI}$ - Korrektur

Die Δp -Werte des Diagramms gelten für $v = 32$ mm²/s ($\hat{=}$ 32 cSt).
 Bei abweichenden Viskositäten ist der ermittelte Δp -Wert mit f zu multiplizieren.

10	15	20	32	40	50	60	80	100	150	200	250	300	400	500	mm ² /s
0,5	0,65	0,75	1,0	1,2	1,4	1,6	2,1	2,7	4	5,5	7,3	9,5	16	30	f